

Программа поставок
Sales Programme



Сертификат соответствия

VAG Armaturen GmbH
Carl-Reuther-Strasse 1
68305 Mannheim (Германия)

сертифицирован по DIN EN ISO 9001/2000 органом по сертификации TÜV Management Service GmbH (Германия). Это подтверждает, что вся наша продукция соответствует требованиям DIN EN 1074-1. Следующая продукция, которая описана так же в наших каталогах, является арматурой для объектов водного хозяйства. Она соответствует следующим стандартным нормам:

- Поворотные затворы и задвижки по DIN EN 1074-2
 - Гидранты по DIN EN 1074-6
 - Вантузы по DIN EN 1074-4
 - Обратные клапаны по DIN EN 1074-3
 - Регулирующая арматура по DIN EN 1074-5
-
- Вся арматура проверена по DIN EN 12266
 - Фланцы вышеупомянутых продуктов соответствуют DIN EN 1092-2 норме для ковкого чугуна
 - Качество ковкого чугуна соответствует DIN EN 1563
 - Строительные длины соответствуют DIN EN 558
 - Эластомеры, на участках соприкасающихся с рабочей средой, допущены для использования с питьевой водой

VAG-Armaturen GmbH
Mannheim - Германия

Declaration of Conformity

VAG-Armaturen GmbH
Carl-Reuther-Str. 1
68305 Mannheim - Germany

is certificated with EN ISO 9001/2000 Certificate, TÜV approved and here enclosed, and hereby we certify that our products conform to EN 1074-1. The following products, which are also described in our catalogues are valves for water supply and they conform to the following corresponding standards as:

- *Flanged butterfly valves and gate valves according to EN 1074-2.*
 - *Hydrants according DIN EN 1074-6*
 - *Air valves according to EN 1074-4.*
 - *Non-return valves according to EN 1074-3*
 - *Control valves according to EN 1074-5.*
-
- *Every valve is pressure tested in factory according to EN 12266*
 - *The flanges of the above mentioned products conform to EN 1092-2 standard for cast ductile iron*
 - *Ductile iron characteristics conform to EN 1563*
 - *Face-to-face length according to EN 558*
 - *Rubber gaskets used in valves production-assembling parts for leakage tightness can be used for potable water*
 - *Epoxy coatings are certified to be used in contact with potable water*

VAG-Armaturen GmbH
Mannheim - Germany

VAG Программа поставок

Короткий обзор

VAG Sales Programme

short overview

Ассортимент продукции	Product group	Страница / page
Задвижки	Gate Valves	4-11
BAIO®plus Система	BAIO®plus System	12-18
Ножевые задвижки и щитовые затворы	Knife Gate Valves, Penstocks/Sluice Gates	19-24
Гидранты	Hydrants	25-28
Арматура для домового подключения	House Connection Valves	29-31
Обратные клапаны	Non-Return Valves	32-35
Поворотные затворы	Butterfly Valves	36-40
Вентили и регулирующая арматура	Air Valves and Control Valves	41-44
Аксессуары	Accessories	45-51



RAL GÜTEZEICHEN

VAG Арматура с антикоррозийной защитой, соответствующей требованиям качества GSK

ЭПОХУ-Порошковое покрытие по GSK обеспечивает надежность и длительное время эксплуатации. Только арматура с таким покрытием может быть отмечена знаком качества RAL и таким образом является продуктом категории «Высококачественной антикоррозионной защиты» гарантирующей качество. Арматура, имеющая Эроху-Порошковое покрытие по GSK, превышает существующие технические нормы качества и надёжности, которые наблюдаются независимыми институтами .

VAG Valves with heavy corrosion protection acc. GSK-quality

The Epoxy Powder Coating acc. to GSK guaranties a long term reliability. Only these valves manufactured with this special coating are labelled with the RAL quality symbol. These products are the only ones which fulfill the requirements of »Heavy Corrosion Protection«. Valves which are epoxy powder coated acc.to GSK are checked frequently by an independent test institute organizing unannounced test inspections.



VAG BETA® 200 Задвижка
Вода
Ру 10/16 - Ду (DN) 40...300
 мягкое уплотнение - короткая
 строительная длина - эпоксид

Смотрите техническую информацию:
 KAT-A 1010-F4-EW

VAG BETA® 200 Gate Valve
Water
PN 10/16 - DN 40...300
resilient-seated - short face-to-face length
- epoxy

Technical information see:
KAT-A 1010-F4-EW



VAG BETA® 200 Задвижка
Вода
Ру 10/16 - Ду (DN) 40...300
 мягкое уплотнение - длинная
 строительная длина - эпоксид

Смотрите техническую информацию:
 KAT-A 1010-F5-EW

VAG BETA® 200 Gate Valve
Water
PN 10/16 - DN 40...300
resilient-seated - long face-to-face length
- epoxy

Technical information see:
KAT-A 1010-F5-EW



VAG BETA® 200 Задвижка
Вода
Ру 10/16 - Ду (DN) 40...300
 мягкое уплотнение - короткая
 строительная длина - эмаль

Смотрите техническую информацию:
 KAT-A 1010-F4-EmW

VAG BETA® 200 Gate Valve
Water
PN 10/16 - DN 40...300
resilient-seated - short face-to-face length
- enamel

Technical information see:
KAT-A 1010-F4-EmW



VAG BETA® 200 Задвижка
Вода
Ру 10/16 - Ду (DN) 40...300
 мягкое уплотнение - длинная
 строительная длина - эмаль

Смотрите техническую информацию:
 KAT-A 1010-F5-EmW

VAG BETA® 200 Gate Valve
Water
PN 10/16 - DN 40...300
resilient-seated - long face-to-face length
- enamel

Technical information see:
KAT-A 1010-F5-EmW



**VAG BETA® 200 TS Сменная
 задвижка**
Вода
Ру 10/16 - Ду (DN) 80...300
 мягкое уплотнение - эпоксид

Смотрите техническую информацию:
 KAT-A 1010-TS

VAG BETA® 200 TS Replacement Valve
Water
PN 10/16 - DN 80...300
resilient-seated - epoxy

Technical information see:
KAT-A 1010-TS

VAG EKO[®]plus Задвижка
Вода
PN 10/16 - Ду (DN) 40...600
 мягкое уплотнение - короткая
 строительная длина

Смотрите техническую информацию:
 KAT-A 1030-F4-W

VAG EKO[®]plus Gate Valve
Water
PN 10/16 - DN 40...600
 resilient-seated - short face-to-face
 length

Technical information see:
 KAT-A 1030-F4-W



VAG EKO[®]plus Задвижка
Вода
PN 10/16/25 - Ду (DN) 40...600
 мягкое уплотнение - длинная
 строительная длина

Смотрите техническую информацию:
 KAT-A 1030-F5-W

VAG EKO[®]plus Gate Valve
Water
PN 10/16/25 - DN 40...600
 resilient-seated - long face-to-face
 length

Technical information see:
 KAT-A 1030-F5-W



VAG EKO[®]plus PE Задвижка
Вода
PN 16 - Ду (DN) 50...200

Смотрите техническую информацию:
 KAT-A 1030-PE-W

VAG EKO[®]plus PE Gate Valve
Water
PN 16 - DN 50...200

Technical information see:
 KAT-A 1030-PE-W



VAG EKO[®]plus Задвижка
Сточные воды
PN 10/16 - Ду (DN) 40...600
 мягкое уплотнение - короткая
 строительная длина

Смотрите техническую информацию:
 KAT-A 1033-F4-A

VAG EKO[®]plus Gate Valve
Waste water
PN 10/16 - DN 40...600
 resilient-seated - short face-to-face
 length

Technical information see:
 KAT-A 1033-F4-A



VAG EKO[®]plus Задвижка
Сточные воды
PN 10/16 - Ду (DN) 40...600
 мягкое уплотнение - длинная
 строительная длина

Смотрите техническую информацию:
 KAT-A 1033-F5-A

VAG EKO[®]plus Gate Valve
Waste water
PN 10/16 - DN 40...600
 resilient-seated - long face-to-face
 length

Technical information see:
 KAT-A 1033-F5-A





VAG EKO[®]plus Задвижка
Морская вода
Ру 10/16 - Ду (DN) 40...300
 мягкое уплотнение - короткая
 строительная длина

Смотрите техническую информацию:
 KAT-A 1030-F4-S

VAG EKO[®]plus 300 Gate Valve
Sea water
PN 10/16 - DN 40...300
resilient-seated - short face-to-face length

Technical information see:
 KAT-A 1030-F4-S



VAG EKO[®]plus Задвижка
Морская вода
Ру 10/16 - Ду (DN) 40...300
 мягкое уплотнение - длинная
 строительная длина

Смотрите техническую информацию:
 KAT-A 1030-F5-S

VAG EKO[®]plus Gate Valve
Sea water
PN 10/16 - DN 40...300
resilient-seated - long face-to-face length

Technical information see:
 KAT-A 1030-F5-S



VAG EKO[®]plus Задвижка
Газ
Ру 10/16 - Ду (DN) 40...300
 мягкое уплотнение - короткая
 строительная длина

Смотрите техническую информацию:
 KAT-A 1032-F4-G

VAG EKO[®]plus Gate Valve
Gas
PN 10/16 - DN 40...300
resilient-seated - short face-to-face length

Technical information see:
 KAT-A 1032-F4-G



VAG EKO[®]plus Задвижка
Газ
Ру 10/16 - Ду (DN) 40...300
 мягкое уплотнение - длинная
 строительная длина

Смотрите техническую информацию:
 KAT-A 1032-F5-G

VAG EKO[®]plus Gate Valve
Gas
PN 10/16 - DN 40...300
resilient-seated - long face-to-face length

Technical information see:
 KAT-A 1032-F5-G



VAG EKO[®]plus PE Задвижка
Газ
Ру 10 - Ду (DN) 50...200

Смотрите техническую информацию:
 KAT-A 1032-PE-G

VAG EKO[®]plus PE Gate Valve
Gas
PN 10 - DN 50...200

Technical information see:
 KAT-A 1032-PE-G

VAG EKO[®]plus Задвижка

Gulf тип

Вода

PN 10/16 - Ду (DN) 40...600

мягкое уплотнение - короткая
строительная длина

Смотрите техническую информацию:
KAT-A 1030-F4-Gulf

VAG EKO[®]plus Gate Valve

Gulf Type

Water

PN 10/16 - DN 40...600

resilient-seated - short face-to-face
length

Technical information see:
KAT-A 1030-F4-Gulf



VAG EKO[®]plus Задвижка

Gulf тип

Вода

PN 10/16/25 - Ду (DN) 40...600

мягкое уплотнение - длинная
строительная длина

Смотрите техническую информацию:
KAT-A 1030-F5-Gulf

VAG EKO[®]plus Gate Valve

Gulf Type

Water

PN 10/16/25 - DN 40...600

resilient-seated - long face-to-face
length

Technical information see:
KAT-A 1030-F5-Gulf



VAG EKO[®]plus Задвижка

Gulf тип

Вода

PN 16 - Ду (DN) 50...500

мягкое уплотнение - по BS 5163 тип A

Смотрите техническую информацию:
KAT-A 1030-Gulf-BS-A

VAG EKO[®]plus Gate Valve

Gulf Type

Water

PN 16 - DN 50...500

resilient-seated - to BS 5163 Type A

Technical information see:
KAT-A 1030-Gulf-BS-A



VAG EKO[®]plus Задвижка

Вода

PN 16 - Ду (DN) 50...300

мягкое уплотнение - по BS 5163 тип B

Смотрите техническую информацию:
KAT-A 1030-BS-B

VAG EKO[®]plus Gate Valve

Water

PN 16 - DN 50...300

resilient-seated - to BS 5163 Type B

Technical information see:
KAT-A 1030-BS-B



VAG EKO[®]plus Задвижка

Вода

PN 16 - Ду (DN) 50...500

мягкое уплотнение - по BS 5163 тип A

Смотрите техническую информацию:
KAT-A 1030-BS-A

VAG EKO[®]plus Gate Valve

Water

PN 16 - DN 50...500

resilient-seated - to BS 5163 Type A

Technical information see:
KAT-A 1030-BS-A





VAG EKO®plus Задвижка ANSI/AWWA

Вода

Ру 16 - Ду (DN) 50...400

мягкое уплотнение - вода - C509 класс
125/150

Смотрите техническую информацию:
KAT-A 1030-ANSI-AWWA

VAG EKO®plus Gate Valve ANSI/AWWA Water

PN 16 - DN 50...400

resilient-seated - water - C509 Class
125/150

Technical information see:
KAT-A 1030-ANSI-AWWA



VAG EKO®plus Задвижка с раструбным соединением

Вода

Ру 16 - Ду (DN) 50...200

мягкое уплотнение - SABS 664 ПЭ- /
ПВХ-труба

Смотрите техническую информацию:
KAT-A 1030-SABS-MU

VAG EKO®plus Gate Valve with socket connection

Water

PN 16 - DN 50...200

resilient-seated - SABS 664 PE- / PVC
pipe

Technical information see:
KAT-A 1030-SABS-MU



VAG EKO®plus Задвижка с фланцевым соединением

Вода

Ру 16 - Ду (DN) 50...300

мягкое уплотнение - SABS 664

Смотрите техническую информацию:
KAT-A 1030-SABS-FL

VAG EKO®plus Gate Valve with flange connection

Water

PN 16 - DN 50...300

resilient-seated - SABS 664

Technical information see:
KAT-A 1030-SABS-FL



VAG Колодезная комбинированная система

Вода

Ру 10/16 - Ду (DN) 100...200

Смотрите техническую информацию:
KAT-A 5212-SKS

VAG Pit-Combi System

Water

PN 10/16 - DN 100...200

Technical information see:
KAT-A 5212-SKS



VAG IKO®plus Задвижка с невыдвижным шпинделем

Вода

Ру 6/10 - Ду (DN) 40...300

металлическое уплотнение - короткая
строительная длина - нерж. сталь -
с маховиком

Смотрите техническую информацию:
KAT-A 1162-E-F4

VAG IKO®plus Gate Valve with non-rising stem

Water

PN 6/10 - DN 40...300

metallic sealing - short face-to-face length
- stainless steel - with handwheel

Technical information see:
KAT-A 1162-E-F4

**VAG IKO®plus Задвижка с
невыдвижным шпинделем**
Вода

PN 10/16 - Ду (DN) 40...300

металлическое уплотнение - длинная
строительная длина - нерж. сталь - с
маховиком

Смотрите техническую информацию:
KAT-A 1162-E-F5

**VAG IKO®plus Gate Valve with
non-rising stem**
Water

PN 10/16 - DN 40...300

metallic sealing - long face-to-face
length - stainless steel - with handwheel

Technical information see:
KAT-A 1162-E-F5



**VAG IKO®plus Задвижка с
невыдвижным шпинделем**
Вода

PN 6/10 - Ду (DN) 40...300

металлическое уплотнение - короткая
строительная длина - латунь - с
маховиком

Смотрите техническую информацию:
KAT-A 1162-M-F4

**VAG IKO®plus Gate Valve with
non-rising stem**
Water

PN 6/10 - DN 40...300

metallic sealing - short face-to-face
length - brass - with handwheel

Technical information see:
KAT-A 1162-M-F4



**VAG IKO®plus Задвижка с
невыдвижным шпинделем**
Вода

PN 10/16 - Ду (DN) 40...300

металлическое уплотнение - длинная
строительная длина - латунь - с
маховиком

Смотрите техническую информацию:
KAT-A 1162-M-F5

**VAG IKO®plus Gate Valve with
non-rising stem**
Water

PN 10/16 - DN 40...300

metallic sealing - long face-to-face
length - brass - with handwheel

Technical information see:
KAT-A 1162-M-F5



**VAG IKO®plus Задвижка с
выдвижным шпинделем**
Вода

PN 6/10 - Ду (DN) 40...300

металлическое уплотнение - короткая
строительная длина - нерж. сталь - с
маховиком

Смотрите техническую информацию:
KAT-A 1162-AL-E-F4

**VAG IKO®plus Gate Valve with rising
stem**
Water

PN 6/10 - DN 40...300

metallic sealing - short face-to-face
length - stainless steel - with handwheel

Technical information see:
KAT-A 1162-AL-E-F4



**VAG IKO®plus Задвижка с
выдвижным шпинделем**
Вода

PN 16 - Ду (DN) 40...300

металлическое уплотнение - длинная
строительная длина - нерж. сталь - с
маховиком

Смотрите техническую информацию:
KAT-A 1162-AL-E-F5

**VAG IKO®plus Gate Valve with rising
stem**
Water

PN 16 - DN 40...300

metallic sealing - long face-to-face
length - stainless steel - with handwheel

Technical information see:
KAT-A 1162-AL-E-F5





VAG KFS Клиновая задвижка с выдвигаемым шпинделем
Сточные воды
Ру 1/1,6/2,5/4/6/10 - Ду (DN) 50...1200
 металлическое уплотнение - короткая строительная длина - с маховиком

Смотрите техническую информацию:
 KAT-A 1131-AL

VAG KFS Gate Valve with rising stem
Waste water
PN 1/1,6/2,5/4/6/10 - DN 50...1200
 metallic sealing - short face-to-face length - with handwheel

Technical information see:
 KAT-A 1131-AL



VAG KFS Клиновая задвижка с выдвигаемым шпинделем
Сточные воды
Ру 1/1,6/2,5/4/6/10 - Ду (DN) 80...1200
 металлическое уплотнение - короткая строительная длина - с электрическим приводом

Смотрите техническую информацию:
 KAT-A 1131-AL-EA

VAG KFS Gate Valve with rising stem
Waste water
PN 1/1,6/2,5/4/6/10 - DN 80...1200
 metallic sealing - short face-to-face length - with electric actuator

Technical information see:
 KAT-A 1131-AL-EA



VAG KFS Клиновая задвижка с невыдвигаемым шпинделем
Сточные воды
Ру 1/1,6/2,5/4/6/10 - Ду (DN) 50...1200
 металлическое уплотнение - короткая строительная длина - с маховиком

Смотрите техническую информацию:
 KAT-A 1131-IL

VAG KFS Gate Valve with non-rising stem
Waste water
PN 1/1,6/2,5/4/6/10 - DN 50...1200
 metallic sealing - short face-to-face length - with handwheel

Technical information see:
 KAT-A 1131-IL



VAG KFS Клиновая задвижка с невыдвигаемым шпинделем
Сточные воды
Ру 1/1,6/2,5/4/6/10 - Ду (DN) 80...1200
 металлическое уплотнение - короткая строительная длина - с электрическим приводом

Смотрите техническую информацию:
 KAT-A 1131-IL-EA

VAG KFS Gate Valve with non-rising stem
Waste water
PN 1/1,6/2,5/4/6/10 - DN 80...1200
 metallic sealing - short face-to-face length - with electric actuator

Technical information see:
 KAT-A 1131-IL-EA



VAG KOS Клиновая задвижка с выдвигаемым шпинделем
Сточные воды
Ру 10/16 - Ду (DN) 50...1200
 металлическое уплотнение - длинная строительная длина - с маховиком

Смотрите техническую информацию:
 KAT-A 1130-AL

VAG KOS Gate Valve, oval type, with rising stem
Waste water
PN 10/16 - DN 50...1200
 metallic sealing - long face-to-face length - with handwheel

Technical information see:
 KAT-A 1130-AL

VAG KOS Клиновая задвижка с выдвигаемым шпинделем

Сточные воды

PN 10/16 - Ду (DN) 80...1200

металлическое уплотнение - длинная строительная длина - с электрическим приводом

Смотрите техническую информацию:
KAT-A 1130-AL-EA

VAG KOS Gate Valve, oval type, with rising stem

Waste water

PN 10/16 - DN 80...1200

metallic sealing - long face-to-face length - with electric actuator

Technical information see:
KAT-A 1130-AL-EA



VAG KOS Клиновая задвижка с неподвижным шпинделем

Сточные воды

PN 10/16 - Ду (DN) 50...1200

металлическое уплотнение - длинная строительная длина - с маховиком

Смотрите техническую информацию:
KAT-A 1130-IL

VAG KOS Gate Valve, oval type, with non-rising stem

Waste water

PN 10/16 - DN 50...1200

metallic sealing - long face-to-face length - with handwheel

Technical information see:
KAT-A 1130-IL



VAG KOS Клиновая задвижка с неподвижным шпинделем

Сточные воды

PN 10/16 - Ду (DN) 80...1200

металлическое уплотнение - длинная строительная длина - с электрическим приводом

Смотрите техническую информацию:
KAT-A 1130-IL-EA

VAG KOS Gate Valve, oval type, with non-rising stem

Waste water

PN 10/16 - DN 80...1200

metallic sealing - long face-to-face length - with electric actuator

Technical information see:
KAT-A 1130-IL-EA





VAG BETA® 200 SMB-Комплект
Задвижка
 Вода
 Ру 16 - Ду (DN) 100...150
 для VAG BAIO®plus Системы

Смотрите техническую информацию:
 KAT-A 1017-SMB-Combi

VAG BETA® 200 SMB-Combination
Gate Valve
 Water
 PN 16 - DN 100...150
 for VAG BAIO®plus System

Technical information see:
 KAT-A 1017-SMB-Combi



VAG BETA® 200 SMB Задвижка
Вода
 Ру 16 - Ду (DN) 100...150
 для VAG BAIO®plus Системы

Смотрите техническую информацию:
 KAT-A 1017-SMB

VAG BETA® 200 SMB Gate Valve
Water
 PN 16 - DN 100...150
 for VAG BAIO®plus System

Technical information see:
 KAT-A 1017-SMB



VAG BETA® 200 Задвижка
раструб/раструб
Вода
 Ру 16 - Ду (DN) 80...300
 для VAG BAIO®plus Системы

Смотрите техническую информацию:
 KAT-A 1013-MU-MU

VAG BETA® 200 Gate Valve
socket/socket
Water
 PN 16 - DN 80...300
 for VAG BAIO®plus System

Technical information see:
 KAT-A 1013-MU-MU



VAG BETA® 200 Задвижка
раструб/гладкий конец
Вода
 Ру 16 - Ду (DN) 80...300
 для VAG BAIO®plus Системы

Смотрите техническую информацию:
 KAT-A 1013-MU-SP

VAG BETA® 200 Gate Valve
socket/spigot
Water
 PN 16 - DN 80...300
 for VAG BAIO®plus System

Technical information see:
 KAT-A 1013-MU-SP



VAG BETA® 200 Задвижка
фланец/глад. конец
Вода
 Ру 10/16 - Ду (DN) 80...300
 для VAG BAIO®plus Системы

Смотрите техническую информацию:
 KAT-A 1013-FL-SP

VAG BETA® 200 Gate Valve
flange/spigot
Water
 PN 10/16 - DN 80...300
 for VAG BAIO®plus System

Technical information see:
 KAT-A 1013-FL-SP

VAG BAIO® HYDRUS® G Подземный гидрант
 Вода
 Ру 16 - Ду (DN) 80
 с гладким концом

Смотрите техническую информацию:
 KAT-A 1612-BAIO

VAG BAIO® HYDRUS® G
Underground Hydrant
 Water
 PN 16 - DN 80
 with spigot end

Technical information see:
 KAT-A 1612-BAIO



VAG HYDRUS® PE Подземный гидрант
 Вода
 Ру 16 - Ду (DN) 80
 с гладким концом

Смотрите техническую информацию:
 KAT-A 1619-SP

VAG HYDRUS® PE
Underground Hydrant
 Water
 PN 16 - DN 80
 with spigot end

Technical information see:
 KAT-A 1619-SP



VAG BAIO® BEV Комплект вантуза
 Вода
 Ру 16 - Ду (DN) 80
 однокамерный - вариант

Смотрите техническую информацию:
 KAT-A 1914-BAIO

VAG BAIO® BEV
Venting Set
 Water
 PN 16 - DN 80
 Single-chamber type

Technical information see:
 KAT-A 1914-BAIO



VAG BAIO®B-часть
 Вода
 Ру 16 - Ду (DN) 100...200
 Фасонная часть

Смотрите техническую информацию:
 KAT-A 5210-B

VAG BAIO®B-part
 Water
 PN 16 - DN 100...200
 Fittings

Technical information see:
 KAT-A 5210-B



VAG BAIO®DVS Двойное раструбное соединение
 Вода
 Ру 16 - Ду (DN) 100...150
 Фасонная часть

Смотрите техническую информацию:
 KAT-A 5210-DVS

VAG BAIO®DVS
Double-socket lock
 Water
 PN 16 - DN 100...150
 Fittings

Technical information see:
 KAT-A 5210-DVS





VAG BAIO®EMS-часть
Вода
PN 16 - Ду (DN) 80...300
 Фасонная часть

VAG BAIO®EMS-part
Water
PN 16 - DN 80...300
 Fittings

Смотрите техническую информацию:
 KAT-A 5210-EMS

Technical information see:
 KAT-A 5210-EMS



VAG BAIO®EN-часть
Вода
PN 16 - Ду (DN) 80...100
 Фасонная часть, колено гидранта

VAG BAIO®EN-part
Water
PN 16 - DN 80...100
 Fittings, hydrant elbows

Смотрите техническую информацию:
 KAT-A 5210-EN

Technical information see:
 KAT-A 5210-EN



VAG BAIO®EU-часть
Вода
PN 10/16 - Ду (DN) 80...200
 Фасонная часть

VAG BAIO®EU-part
Water
PN 10/16 - DN 80...200
 Fittings

Смотрите техническую информацию:
 KAT-A 5210-EU

Technical information see:
 KAT-A 5210-EU



VAG BAIO®F-часть
Вода
PN 10/16 - Ду (DN) 80...200
 Фасонная часть

VAG BAIO®F-part
Water
PN 10/16 - DN 80...200
 Fittings

Смотрите техническую информацию:
 KAT-A 5210-F

Technical information see:
 KAT-A 5210-F



VAG BAIO®MMB-часть
Вода
PN 16 - Ду (DN) 80...300
 Фасонная часть

VAG BAIO®MMB-part
Water
PN 16 - DN 80...300
 Fittings

Смотрите техническую информацию:
 KAT-A 5210-MMB

Technical information see:
 KAT-A 5210-MMB

VAG BAIO®MMK-часть
Вода
PN 16 - Ду (DN) 80...200
 Фасонная часть

Смотрите техническую информацию:
 KAT-A 5210-MMK

VAG BAIO®MMK-part
Water
PN 16 - DN 80...200
 Fittings

Technical information see:
 KAT-A 5210-MMK



VAG BAIO®MMN-часть
Вода
PN 16 - Ду (DN) 80...100
 Фасонная часть, колено гидранта

Смотрите техническую информацию:
 KAT-A 5210-MMN

VAG BAIO®MMN-part
Water
PN 16 - DN 80...100
 Fittings, hydrant elbows

Technical information see:
 KAT-A 5210-MMN



VAG BAIO®MMQ-часть
Вода
PN 16 - Ду (DN) 80...200
 Фасонная часть

Смотрите техническую информацию:
 KAT-A 5210-MMQ

VAG BAIO®MMQ-part
Water
PN 16 - DN 80...200
 Fittings

Technical information see:
 KAT-A 5210-MMQ



VAG BAIO®MSK-часть
Вода
PN 16 - Ду (DN) 80...200
 Фасонная часть

Смотрите техническую информацию:
 KAT-A 5210-MSK

VAG BAIO®MSK-part
Water
PN 16 - DN 80...200
 Fittings

Technical information see:
 KAT-A 5210-MSK



VAG BAIO®MTT-часть
Вода
PN 16 - Ду (DN) 80...200
 Фасонная часть

Смотрите техническую информацию:
 KAT-A 5210-MTT

VAG BAIO®MTT-part
Water
PN 16 - DN 80...200
 Fittings

Technical information see:
 KAT-A 5210-MTT





VAG BAIO®P-часть

Вода

Ру 16 - Ду (DN) 80...300

Фасонная часть, заглушка с гладким концом

Смотрите техническую информацию:
КАТ-A 5210-P

VAG BAIO®P-part

Water

PN 16 - DN 80...300

Fittings, spigot end-end cap

Technical information see:
КАТ-A 5210-P



VAG BAIO®R-часть

Вода

Ру 16 - Ду (DN) 100...300

Фасонная часть

Смотрите техническую информацию:
КАТ-A 5210-R

VAG BAIO®R-part

Water

PN 16 - DN 100...300

Fittings

Technical information see:
КАТ-A 5210-R



VAG BAIO®RU-часть

Вода

Ру 16 - Ду (DN) 80...100

Фасонная часть

Смотрите техническую информацию:
КАТ-A 5210-RU

VAG BAIO®RU-part

Water

PN 16 - DN 80...100

Fittings

Technical information see:
КАТ-A 5210-RU



VAG BAIO®S-часть

Вода

Ру 16 - Ду (DN) 80...300

Фасонная часть

Смотрите техническую информацию:
КАТ-A 5210-S

VAG BAIO®S-part

Water

PN 16 - DN 80...300

Fittings

Technical information see:
КАТ-A 5210-S



VAG BAIO®SM-часть

Вода

Ру 16 - Ду (DN) 80...200

Фасонная часть

Смотрите техническую информацию:
КАТ-A 5210-SM

VAG BAIO®SM-part

Water

PN 16 - DN 80...200

Fittings

Technical information see:
КАТ-A 5210-SM

VAG BAIO®U-часть
Вода
PN 16 - Ду (DN) 80...200
 Фасонная часть

VAG BAIO®U-part
Water
PN 16 - DN 80...200
 Fittings

Смотрите техническую информацию:
 KAT-A 5210-S

Technical information see:
 KAT-A 5210-S



VAG BAIO®X-часть
Вода
PN 16 - Ду (DN) 80...200
 Фасонная часть, заглушка с раструбом

VAG BAIO®X-part
Water
PN 16 - DN 80...200
 Fittings, socket-end cap

Смотрите техническую информацию:
 KAT-A 5210-X

Technical information see:
 KAT-A 5210-X



VAG BAIO®Предохранитель от расцепления
Вода

VAG BAIO®anti-twist device
Water

Смотрите техническую информацию:
 KAT-A 5210-VSI

Technical information see:
 KAT-A 5210-VSI



VAG BAIO®stop Фиксатор
Вода
PN 16 - Ду (DN) 80...200

VAG BAIO®stop pull-lock
Water
PN 16 - DN 80...200

Смотрите техническую информацию:
 KAT-A 5210-BAIOstop

Technical information see:
 KAT-A 5210-BAIOstop



VAG BAIO®PEa Сварной наконечник
Вода
PN 16 - Ду (DN) 80...300

VAG BAIO®PEa welding end
Water
PN 16 - DN 80...300

Смотрите техническую информацию:
 KAT-A 5210-PEa

Technical information see:
 KAT-A 5210-PEa





TYTON-уплотнение для воды
Вода
Ду (DN) 80...300
 для VAG BAIO®plus Системы

TYTON sealing ring for water
Water
DN 80...300
 for VAG BAIO®plus System

Смотрите техническую информацию:
 KAT-A 5210-TY-W-D

Technical information see:
 KAT-A 5210-TY-W-D



TYTON-уплотнение для газа
Газ
Ду (DN) 80...300
 для VAG BAIO®plus Системы

TYTON-cast sealing ring for gas
Gas
DN 80...300
 for VAG BAIO®plus System

Смотрите техническую информацию:
 KAT-A 5210-TY-G-D

Technical information see:
 KAT-A 5210-TY-G-D



GKS-Уплотнение
Вода
Ду (DN) 80...200
 для VAG BAIO®plus Системы

GKS sealing ring
Water
DN 80...200
 for VAG BAIO®plus System

Смотрите техническую информацию:
 KAT-A 5210-GKS

Technical information see:
 KAT-A 5210-GKS



VAG BAIO® Манжета от загрязнения и защитное кольцо
Вода
Ду (DN) 80

VAG BAIO® Protective Dirt collar and locking ring
Water
DN 80

Смотрите техническую информацию:
 KAT-A 5210-SM-SR

Technical information see:
 KAT-A 5210-SM-SR



VAG BAIO® Защитное кольцо от загрязнения для раструба
Вода
Ду (DN) 80...200

VAG BAIO® Socket Dirt Sealing
Water
DN 80...200

Смотрите техническую информацию:
 KAT-A 5210-MS-D

Technical information see:
 KAT-A 5210-MS-D

VAG ZETA® Ножевая задвижка
 Вода, Сточные воды
 Ру 6/8/10 - Ду (DN) 50...600
 с маховиком

VAG ZETA® Knife Gate Valve
 Water, Waste water
 PN 6/8/10 - DN 50...600
 with handwheel

Смотрите техническую информацию:
 KAT-A 2410

Technical information see:
 KAT-A 2410



VAG ZETA® Ножевая задвижка
 Вода, Сточные воды
 Ру 2,5/4 - Ду (DN) 700...1200
 с маховиком

VAG ZETA® Knife Gate Valve
 Water, Waste water
 PN 2,5/4 - DN 700...1200
 with handwheel

Смотрите техническую информацию:
 KAT-A 2410-XL

Technical information see:
 KAT-A 2410-XL



VAG ZETA® Ножевая задвижка
 Вода, Сточные воды
 Ру 1 - Ду (DN) 50...150
 с рычагом

VAG ZETA® Knife Gate Valve
 Water, Waste water
 PN 1 - DN 50...150
 with hand lever

Смотрите техническую информацию:
 KAT-A 2410-HH

Technical information see:
 KAT-A 2410-HH



VAG ZETA® Ножевая задвижка
 Вода, Сточные воды
 Ру 6/8/10 - Ду (DN) 50...600
 с электрическим приводом (AUMA SA/SAR)

VAG ZETA® Knife Gate Valve
 Water, Waste water
 PN 6/8/10 - DN 50...600
 with electric actuator (AUMA SA/SAR)

Смотрите техническую информацию:
 KAT-A 2410-EA

Technical information see:
 KAT-A 2410-EA



VAG ZETA® Ножевая задвижка
 Вода, Сточные воды
 Ру 2,5/4 - Ду (DN) 700...1200
 с электрическим приводом (AUMA SA/SAR)

VAG ZETA® Knife Gate Valve
 Water, Waste water
 PN 2,5/4 - DN 700...1200
 with electric actuator (AUMA SA/SAR)

Смотрите техническую информацию:
 KAT-A 2410-EA-XL

Technical information see:
 KAT-A 2410-EA-XL





VAG ZETA® Ножевая задвижка
 Вода, Сточные воды
 Ру 6/8/10 - Ду (DN) 50...600
 с пневматическим приводом (FESTO COPAC DFPI)

Смотрите техническую информацию:
 KAT-A 2410-PA

VAG ZETA® Knife Gate Valve
 Water, Waste water
 PN 6/8/10 - DN 50...600
 with pneumatic actuator (FESTO COPAC)

Technical information see:
 KAT-A 2410-PA



VAG ZETA® Ножевая задвижка
 Вода, Сточные воды
 Ру 2,5/4 - Ду (DN) 700...1200
 для VAG ROTAG®-Системы

Смотрите техническую информацию:
 KAT-A 2410-RO-XL

VAG ZETA® Knife Gate Valve
 Water, Waste water
 PN 2,5/4 - DN 700...1200
 for VAG ROTAG®-System

Technical information see:
 KAT-A 2410-RO-XL



VAG ZETA®control Ножевая задвижка
 Вода, Сточные воды
 Ру 6/8/10 - Ду (DN) 100...600
 с маховиком

Смотрите техническую информацию:
 KAT-A 2410-CHR

VAG ZETA®control Knife Gate Valve
 Water, Waste water
 PN 6/8/10 - DN 100...600
 with handwheel

Technical information see:
 KAT-A 2410-CHR



VAG ZETA®control Ножевая задвижка
 Вода, Сточные воды
 Ру 6/8/10 - Ду (DN) 100...600
 с электрическим приводом (AUMA SA/SAR)

Смотрите техническую информацию:
 KAT-A 2410-CEA

VAG ZETA®control Knife Gate Valve
 Water, Waste water
 PN 6/8/10 - DN 100...600
 with electric actuator (AUMA SA/SAR)

Technical information see:
 KAT-A 2410-CEA



VAG ZETA®control Ножевая задвижка
 Вода, Сточные воды
 Ру 6/8/10 - Ду (DN) 100...600
 с пневматическим приводом (FESTO COPAC DFPI)

Смотрите техническую информацию:
 KAT-A 2410-CPA

VAG ZETA®control Knife Gate Valve
 Water, Waste water
 PN 6/8/10 - DN 100...600
 with pneumatic actuator (FESTO COPAC DFPI)

Technical information see:
 KAT-A 2410-CPA

VAG MONO® Ножевая задвижка
 Вода, Сточные воды
 Ру 10 - Ду (DN) 50...300
 с маховиком

VAG MONO Knife Gate Valve
 Water, Waste water
 PN 10 - DN 50...300
 with handwheel

Смотрите техническую информацию:
 KAT-A 2427-HR

Technical information see:
 KAT-A 2427-HR



VAG MONO® Ножевая задвижка
 Вода, Сточные воды
 Ру 1 - Ду (DN) 50...200
 с рычагом

VAG MONO Knife Gate Valve
 Water, Waste water
 PN 1 - DN 50...200
 with hand lever

Смотрите техническую информацию:
 KAT-A 2427-HH

Technical information see:
 KAT-A 2427-HH



VAG ERI®-M Щитовой затвор
 Вода, Сточные воды
 м в.ст. 3 - Размер ВxН 150 x 150...600 x 600
 Запорная и регулирующая арматура

VAG ERI®-M Sluice Gate Valve
 Water, Waste water
 mWC 3 - Size BxH 150 x 150...600 x 600
 Shut-off and control valve

Смотрите техническую информацию:
 KAT-A 2422-M

Technical information see:
 KAT-A 2422-M



VAG ERI® Щитовой затвор
 Вода, Сточные воды
 м в.ст. 4/6 - Размер ВxН 150 x 150...1200 x 1200
 Запорная и регулирующая арматура

VAG ERI® Sluice Gate Valve
 Water, Waste water
 mWC 4/6 - Size BxH 150 x 150...1200 x 1200
 Shut-off and control valve

Смотрите техническую информацию:
 KAT-A 2422

Technical information see:
 KAT-A 2422



VAG ERI®-XL Щитовой затвор
 Вода, Сточные воды
 м в.ст. 6 - Размер ВxН 1200 x 1200...3000 x 3000
 Запорная и регулирующая арматура

VAG ERI®-XL Sluice Gate Valve
 Water, Waste water
 mWC 6 - Size BxH 1200 x 1200...3000 x 3000
 Shut-off and control valve

Смотрите техническую информацию:
 KAT-A 2422-XL

Technical information see:
 KAT-A 2422-XL





VAG ERI®-RS Щитовой затвор
 Вода, Сточные воды
 м в.ст. 4/6 - Ду (DN) 150...1200
 Запорная и регулирующая арматура

VAG ERI®-RS Sluice Gate Valve
 Water, Waste water
 mWC 4/6 - DN 150...1200
 Shut-off and control valve

Смотрите техническую информацию:
 KAT-A 2422-RS

Technical information see:
 KAT-A 2422-RS



VAG ERI® Щитовой затвор
 Вода, Сточные воды

VAG ERI® Channel Penstock
 Water, Waste water

Запорная и регулирующая арматура

Shut-off and control valve

Смотрите техническую информацию:
 KAT-A 2421

Technical information see:
 KAT-A 2421



VAG EROX® Щитовой затвор
 Вода, Сточные воды
 м в.ст. 6/7/8/10 - Ду (DN) 150...3000
 Запорная и регулирующая арматура

VAG EROX® Sluice Gate Valve
 Water, Waste water
 mWC 6/7/8/10 - DN 150...3000
 Shut-off and control valve

Смотрите техническую информацию:
 KAT-A 2412

Technical information see:
 KAT-A 2412



VAG EROX®-Q Щитовой затвор
 Вода, Сточные воды
 м в.ст. 6/7/8/10 - Размер ВxН 150 x
 150...2000 x 2000
 Запорная и регулирующая арматура

VAG EROX®-Q Sluice Gate Valve
 Water, Waste water
 mWC 6/7/8/10 - Size BxH 150 x
 150...2000 x 2000
 Shut-off and control valve

Смотрите техническую информацию:
 KAT-A 2430

Technical information see:
 KAT-A 2430



VAG EROX®-F Щитовой затвор
 Вода, Сточные воды
 м в.ст. 6/8/10 - Ду (DN) 150...2000
 Запорная и регулирующая арматура

VAG EROX®-F Sluice Gate Valve
 Water, Waste water
 mWC 6/8/10 - DN 150...2000
 Shut-off and control valve

Смотрите техническую информацию:
 KAT-A 2429

Technical information see:
 KAT-A 2429

Комплект управления 1
Сточные воды
Ду (DN) 150...1200
 четырехгранный наконечник

Operating Kit 1
Waste water
DN 150...1200
 Square cap

Смотрите техническую информацию:
 KAT-A 2461

Technical information see:
 KAT-A 2461

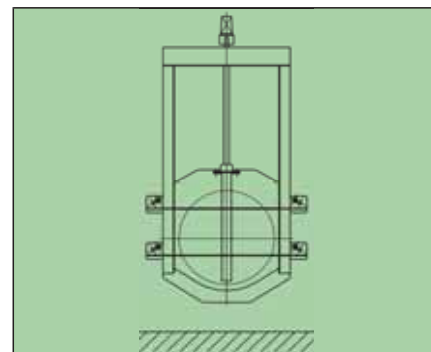

Комплект управления 2
Вода, Сточные воды
Ду (DN) 150...1200
 Телескопический шток, кронштейн
 стены, наконечник, дюбель

Operating Kit 2
Water, Waste water
DN 150...1200
 Telescopic stem extension, wall bearing,
 square cap, anchor bolts

Смотрите техническую информацию:
 KAT-A 2462

Technical information see:
 KAT-A 2462

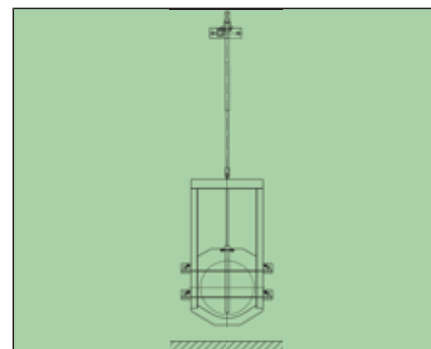

Комплект управления 3
Вода, Сточные воды
Ду (DN) 150...1200
 Телескопический шток, опора потолка,
 наконечник, дюбель

Operating Kit 3
Water, Waste water
DN 150...1200
 Telescopic stem extension, ceiling
 bearing, square cap, anchor bolts

Смотрите техническую информацию:
 KAT-A 2463

Technical information see:
 KAT-A 2463

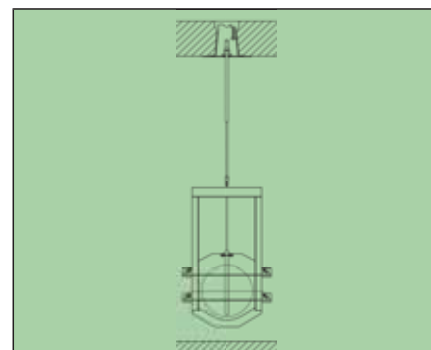

Комплект управления 4
Вода, Сточные воды
Ду (DN) 150...1200
 Телескопический шток, кронштейн H,
 маховик, дюбель

Operating Kit 4
Water, Waste water
DN 150...1200
 Telescopic stem extension, bracket
 headstock H, handwheel, dowels

Смотрите техническую информацию:
 KAT-A 2464

Technical information see:
 KAT-A 2464

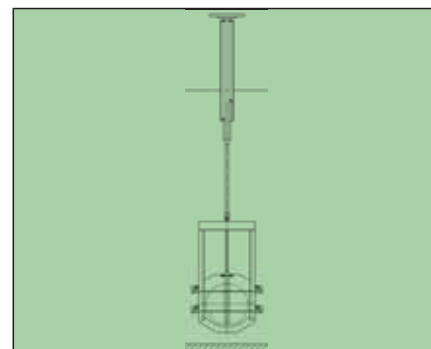

Комплект управления 5
Вода, Сточные воды
Ду (DN) 150...1200
 Телескопический шток, кронштейн E,
 дюбель

Operating Kit 5
Water, Waste water
DN 150...1200
 Telescopic stem extension, bracket
 headstock E, dowels

Смотрите техническую информацию:
 KAT-A 2465

Technical information see:
 KAT-A 2465

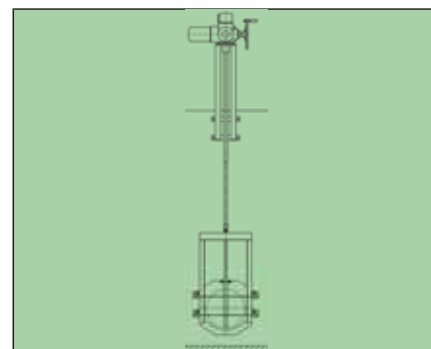

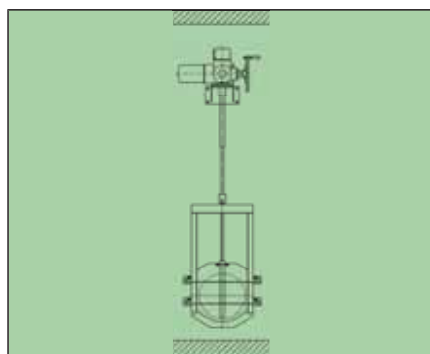

Комплект управления 6
Вода, Сточные воды
Ду (DN) 150...1200
 Телескопический шток, кронштейн
 стены E, дюбель

Operating Kit 6
Water, Waste water
DN 150...1200
 Telescopic stem extension, E wall
 bearing, dowels

Смотрите техническую информацию:
 KAT-A 2466

Technical information see:
 KAT-A 2466

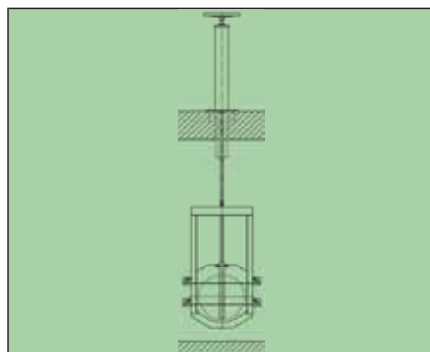

Комплект управления 7
Вода, Сточные воды
Ду (DN) 150...1200
 Телескопический шток, колонка H,
 маховик, дюбель

Operating Kit 7
Water, Waste water
DN 150...1200
 Telescopic stem extension, headstock H,
 handwheel, dowels

Смотрите техническую информацию:
 KAT-A 2467

Technical information see:
 KAT-A 2467

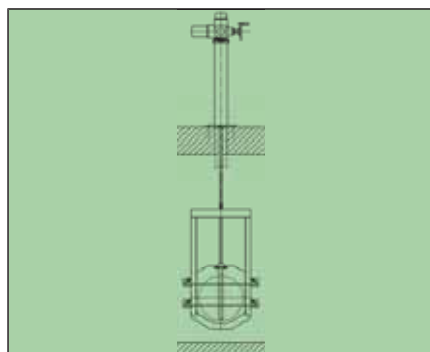

Комплект управления 8
Вода, Сточные воды
Ду (DN) 150...1200
 Телескопический шток, колонка E,
 дюбель

Operating Kit 8
Water, Waste water
DN 150...1200
 Telescopic stem extension, headstock E,
 dowels

Смотрите техническую информацию:
 KAT-A 2468

Technical information see:
 KAT-A 2468

VAG HYDRUS® G Подземный гидрант
Вода
Ру 16 - Ду (DN) 80
 эмаль

Смотрите техническую информацию:
 KAT-A 1611

VAG HYDRUS® G Underground Hydrant
Water
PN 16 - DN 80
 enamel

Technical information see:
 KAT-A 1611



VAG BAIO® HYDRUS® G Подземный гидрант
Вода
Ру 16 - Ду (DN) 80
 с гладким концом

Смотрите техническую информацию:
 KAT-A 1612-BAIO

VAG BAIO® HYDRUS® G Underground Hydrant
Water
PN 16 - DN 80
 with spigot end

Technical information see:
 KAT-A 1612-BAIO



VAG HYDRUS® PE Подземный гидрант
Вода
Ру 16 - Ду (DN) 80
 с фланцевым соединением

Смотрите техническую информацию:
 KAT-A 1619-FL

VAG HYDRUS® PE Underground Hydrant
Water
PN 16 - DN 80
 with flange connection

Technical information see:
 KAT-A 1619-FL



PE Гидрант комплект фланцевое соединение
Вода
Ду (DN) 80
 для VAG HYDRUS® PE подземный гидрант

Смотрите техническую информацию:
 KAT-A 1619-KFL

Hydrant - PE Flange Connection Kit
Water
DN 80
 for VAG HYDRUS® PE Underground Hydrant

Technical information see:
 KAT-A 1619-KFL



VAG HYDRUS® PE Подземный гидрант
Вода
Ру 16 - Ду (DN) 80
 с гладким концом

Смотрите техническую информацию:
 KAT-A 1619-SP

VAG HYDRUS® PE Underground Hydrant
Water
PN 16 - DN 80
 with spigot end

Technical information see:
 KAT-A 1619-SP





**PE Гидрант комплект гладкий
конец**
Вода
Ду (DN) 80
для VAG HYDRUS® PE подземный
гидрант

Hydrant - PE Spigot End Kit
Water
DN 80
for VAG HYDRUS® PE Underground
Hydrant

Смотрите техническую информацию:
КАТ-А 1619-KSP

Technical information see:
КАТ-А 1619-KSP



VAG SUPRA Подземный гидрант
Вода
Ру 16 - Ду (DN) 80
эпоксид

VAG SUPRA Underground Hydrant
Water
PN 16 - DN 80
epoxy

Смотрите техническую информацию:
КАТ-А 1610

Technical information see:
КАТ-А 1610



VAG Подземный гидрант
Вода
Ру 10 - Ду (DN) 50

VAG Underground Hydrant
Water
PN 10 - DN 50

Смотрите техническую информацию:
КАТ-А 1642

Technical information see:
КАТ-А 1642



VAG Подземный гидрант Ду100
Вода
Ру 16 - Ду (DN) 100

VAG Underground Hydrant DN 100
Water
PN 16 - DN 100

Смотрите техническую информацию:
КАТ-А 1643

Technical information see:
КАТ-А 1643



VAG Колодезный гидрант
Вода
Ру 10 - Ду (DN) 65

VAG Chamber Hydrant
Water
PN 10 - DN 65

Смотрите техническую информацию:
КАТ-А 1641

Technical information see:
КАТ-А 1641

VAG Подземный гидрант BSH
Вода
PN 10/16 - Ду (DN) 80
 BS 750 тип 2а

Смотрите техническую информацию:
 KAT-A 1644

VAG Chamber Hydrant BSH
Water
PN 10/16 - DN 80
 BS 750 Type 2a

Technical information see:
 KAT-A 1644



VAG NOVA 284 Надземный гидрант
Вода
PN 16 - Ду (DN) 80...100

Смотрите техническую информацию:
 KAT-A 1613-AUD

VAG NOVA 284 Standpost Hydrant
Water
PN 16 - DN 80...100

Technical information see:
 KAT-A 1613-AUD



VAG NOVA 284 Надземный гидрант
Вода
PN 16 - Ду (DN) 100
 с опускающимся кожухом

Смотрите техническую информацию:
 KAT-A 1613-AFUD

VAG NOVA 284 Standpost Hydrant
Water
PN 16 - DN 100
 with drop jacket

Technical information see:
 KAT-A 1613-AFUD



VAG NOVA NIRO Надземный гидрант
Вода
PN 16 - Ду (DN) 80...100

Смотрите техническую информацию:
 KAT-A 1613-N-AUD

VAG NOVA NIRO Standpost Hydrant
Water
PN 16 - DN 80...100

Technical information see:
 KAT-A 1613-N-AUD



VAG NOVA 1885 Надземный гидрант
Вода
PN 16 - Ду (DN) 80...100

Смотрите техническую информацию:
 KAT-A 1617-AUD

VAG NOVA 1885 Standpost Hydrant
Water
PN 16 - DN 80...100

Technical information see:
 KAT-A 1617-AUD





VAG NOVA Надземный гидрант
Вода
PN 16 - Ду (DN) 100
 с адаптером фланца Ду 150/100

VAG NOVA Standpost Hydrant
Water
PN 16 - DN 100
 with flange adapter DN 150/100

Смотрите техническую информацию:
 KAT-A 1614-AUD

Technical information see:
 KAT-A 1614-AUD



VAG NOVA Надземный гидрант
Вода
PN 16 - Ду (DN) 100
 с кожухом и адаптером фланца Ду 150/100

VAG NOVA Standpost Hydrant
Water
PN 16 - DN 100
 with drop jacket and flange adapter DN 150/100

Смотрите техническую информацию:
 KAT-A 1614-AFUD

Technical information see:
 KAT-A 1614-AFUD



VAG NOVA 150 Надземный гидрант
Вода
PN 16 - Ду (DN) 150

VAG NOVA 150 Standpost Hydrant
Water
PN 16 - DN 150

Смотрите техническую информацию:
 KAT-A 1620-AU

Technical information see:
 KAT-A 1620-AU



VAG NOVA 150 Надземный гидрант
Вода
PN 16 - Ду (DN) 150
 с опускающимся кожухом

VAG NOVA 150 Standpost Hydrant
Water
PN 16 - DN 150
 with drop jacket

Смотрите техническую информацию:
 KAT-A 1620-AFU

Technical information see:
 KAT-A 1620-AFU

VAG BETA®-HA Задвижка

Вода

Ру 16 - Ду (DN) 40

мягкое уплотнение, с одной стороны фланец с другой стороны резьба

Смотрите техническую информацию:
KAT-A 1741-FL-GW

VAG BETA®-HA Gate Valve

Water

PN 16 - DN 40

resilient-seated, with flange on one side and female thread connection on the other side

Technical information see:
KAT-A 1741-FL-GW



VAG BETA®-HA Задвижка

Вода

Ру 16 - Ду (DN) 25...50

мягкое уплотнение, по обе стороны резьба

Смотрите техническую информацию:
KAT-A 1741-GW

VAG BETA®-HA Gate Valve

Water

PN 16 - DN 25...50

resilient-seated, with female thread connection on both sides

Technical information see:
KAT-A 1741-GW



VAG BETA®-HA Задвижка

Вода

Ру 16 - Ду (DN) 25...32

мягкое уплотнение, по обе стороны фланцы

Смотрите техническую информацию:
KAT-A 1741-FL

VAG BETA®-HA Gate Valve

Water

PN 16 - DN 25...32

resilient-seated, with flange on both sides

Technical information see:
KAT-A 1741-FL



VAG TERRA®-M1 Врезной хомут

Вода

Ру 16 - Ду (DN) 80...400

для трубы из чугуна, стали и асбестоцемента

Смотрите техническую информацию:
KAT-A 1816

VAG TERRA®-M1 Tapping Bridge

Water

PN 16 - DN 80...400

for cast iron-, steel- and cement-lined pipes

Technical information see:
KAT-A 1816



VAG хомут для TERRA®-M1

Вода

Ду (DN) 80...400

Смотрите техническую информацию:
KAT-A 1822

VAG Clamping Belt for TERRA®-M1

Water

DN 80...400

Technical information see:
KAT-A 1822

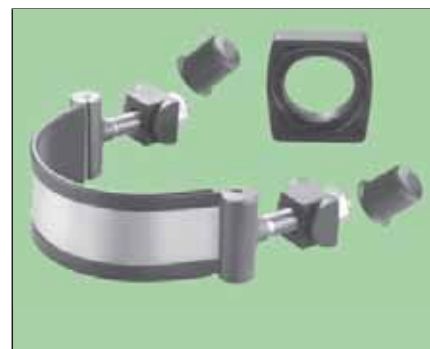



VAG TERRA®-K1 Врезной хомут
Вода
Ру 10/16 - Ду (DN) 80...200
 для трубы из ПВХ и ПЭ с
 интегрированным пустотелым
 сверлом

VAG TERRA®-K1 Tapping Bridge
Water
PN 10/16 - DN 80...200
 for PVC- and PE-HD pipes, with
 integrated drill bit

Смотрите техническую информацию:
 KAT-A 1813

Technical information see:
 KAT-A 1813



VAG TERRA®-K3 Врезной хомут
Вода
Ру 16 - Ду (DN) 80...300
 для трубы из ПВХ и ПЭ

VAG TERRA®-K3 Tapping Bridge
Water
PN 16 - DN 80...300
 for PVC- and PE-HD pipes

Смотрите техническую информацию:
 KAT-A 1817

Technical information see:
 KAT-A 1817



VAG TERRA®-K2 Врезной хомут
Вода
Ру 10/16 - Ду (DN) 80...300
 для трубы из ПЭ

VAG TERRA®-K2 Tapping Bridge
Water
PN 10/16 - DN 80...300
 for PE-HD pipes, with integrated drill bit

Смотрите техническую информацию:
 KAT-A 1815

Technical information see:
 KAT-A 1815



VAG TERRA®-K4 Врезной хомут
Вода
Ру 16 - Ду (DN) 80...300
 для трубы из ПЭ

VAG TERRA®-K4 Tapping Bridge
Water
PN 16 - DN 80...300
 for PE-HD pipes

Смотрите техническую информацию:
 KAT-A 1818

Technical information see:
 KAT-A 1818



VAG TERRA®-K12 Врезной хомут
Вода, Газ
Ру 10/16 - Ду (DN) 80...300
 для трубы из ПЭ подготовленной к
 ПЭ домовому сварному
 подключению, с интегрированным
 пустотелым сверлом

VAG TERRA®-K12 Tapping Bridge
Water, Gas
PN 10/16 - DN 80...300
 for PE-HD pipes prepared for PE welding
 house connection, with integrated drill bit

Смотрите техническую информацию:
 KAT-A 1820

Technical information see:
 KAT-A 1820

Сварное седло
Вода, Газ
PN 16 - Ду (DN) 50...300

Welding saddle
Water, Gas
PN 16 - DN 50...300

Смотрите техническую информацию:
KAT-A 1800

Technical information see:
KAT-A 1800





VAG SKR Обратный клапан с наклонным седлом
Вода, Сточные воды
PN 10/16 - Ду (DN) 200...1200

VAG SKR Slanted Seat Tilting Disk Check Valve
Water, Waste water
PN 10/16 - DN 200...1200

Смотрите техническую информацию:
 KAT-A 1510

Technical information see:
 KAT-A 1510



VAG TOP-STOP® Мембранный обратный клапан
Вода
PN 10/16 - Ду (DN) 40...400

VAG TOP-STOP® Diaphragm Non-Return Valve
Water
PN 10/16 - DN 40...400

Смотрите техническую информацию:
 KAT-A 1543

Technical information see:
 KAT-A 1543



VAG RETO-STOP Обратный клапан
Вода, Сточные воды
PN 10/16 - Ду (DN) 40...300

VAG RETO-STOP Non-Return Valve
Water, Waste water
PN 10/16 - DN 40...300

Смотрите техническую информацию:
 KAT-A 1544-ST

Technical information see:
 KAT-A 1544



VAG RSK Обратный клапан AL
Вода
PN 10/16 - Ду (DN) 40...250
 мягкое уплотнение - с рычагом и противовесом

VAG RSK Disk Check Valve AL
Water
PN 10/16 - DN 40...250
resilient-seated - with lever and weight

Смотрите техническую информацию:
 KAT-A 1545-HG-AL

Technical information see:
 KAT-A 1545-HG-AL-s



VAG RSK Обратный клапан AL
Вода
PN 10/16 - Ду (DN) 40...250
 металлическое уплотнение - с рычагом и противовесом

VAG RSK Disk Check Valve AL
Water
PN 10/16 - DN 40...250
metallic sealing - with lever and weight

Смотрите техническую информацию:
 KAT-A 1545-HG-AL

Technical information see:
 KAT-A 1545-HG-AL-m

VAG RSK Обратный клапан IL

Вода

PN 10/16 - Ду (DN) 40...250

металлическое уплотнение - с валом
расположенным внутри

Смотрите техническую информацию:
KAT-A 1545-IW-IL

VAG RSK Disk Check Valve IL

Water

PN 10/16 - DN 40...250

metallic sealing - with internal shaft

Technical information see:
KAT-A 1545-IW-IL



VAG AW Обратный клапан

Сточные воды

PN 10/16 - Ду (DN) 50...800

металлическое уплотнение - с рычагом
и противовесом, исполнение
горизонтальное

Смотрите техническую информацию:
KAT-A 2450-m-H

VAG AW Disk Check Valve

Waste water

PN 10/16 - DN 50...800

metallic sealing - with lever and weight,
horizontal type

Technical information see:
KAT-A 2450-m-H



VAG AW Обратный клапан

Сточные воды

PN 10/16 - Ду (DN) 50...800

мягкое уплотнение - с рычагом и
противовесом, исполнение
горизонтальное

Смотрите техническую информацию:
KAT-A 2450-s-H

VAG AW Disk Check Valve

Waste water

PN 10/16 - DN 50...800

resilient-seated - with lever and weight,
horizontal type

Technical information see:
KAT-A 2450-s-H



VAG AW Обратный клапан

Сточные воды

PN 10/16 - Ду (DN) 50...800

металлическое уплотнение - с рычагом
и противовесом, исполнение
вертикальное

Смотрите техническую информацию:
KAT-A 2450-m-V

VAG AW Disk Check Valve

Waste water

PN 10/16 - DN 50...800

metallic sealing - with lever and weight,
vertical type

Technical information see:
KAT-A 2450-m-V



VAG AW Обратный клапан

Сточные воды

PN 10/16 - Ду (DN) 50...800

мягкое уплотнение - с рычагом и
противовесом, исполнение
вертикальное

Смотрите техническую информацию:
KAT-A 2450-s-V

VAG AW Disk Check Valve

Waste water

PN 10/16 - DN 50...800

resilient-seated - with lever and weight,
vertical type

Technical information see:
KAT-A 2450-s-V





VAG KRV Шаровой обратный клапан
Вода, Сточные воды
PN 10/16 - Ду (DN) 50...200

Смотрите техническую информацию:
 KAT-A 2449

VAG KRV Ball Check Valve
Water, Waste water
PN 10/16 - DN 50...200

Technical information see:
 KAT-A 2449



VAG HADE® Обратный клапан PTK-G
Сточные воды
PN 0,5 - Ду (DN) 150...1000

вертикальное седло для безнапорной трубы, укрепленное на гладкой стене на анкерах

Смотрите техническую информацию:
 KAT-A 2443-PTK-G

VAG HADE® Flap Valve PTK-G
Waste water
PN 0,5 - DN 150...1000

Straight seat for gravity lines for dowelling to even concrete walls

Technical information see:
 KAT-A 2443-PTK-G

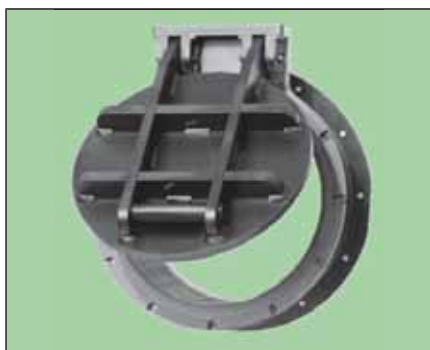

VAG HADE® Обратный клапан PTK-A
Сточные воды
PN 0,5 - Ду (DN) 150...1000

наклонное седло для безнапорной трубы, укрепленное на гладкой стене на анкерах

Смотрите техническую информацию:
 KAT-A 2443-PTK-A

VAG HADE® Flap Valve PTK-A
Waste water
PN 0,5 - DN 150...1000

Slanted seat for gravity lines for dowelling to even concrete walls

Technical information see:
 KAT-A 2443-PTK-A



VAG HADE® Обратный клапан PTK-P
Сточные воды
PN 0,5 - Ду (DN) 150...600

наклонное седло для безнапорной трубы из ПВХ и ПЭ

Смотрите техническую информацию:
 KAT-A 2443-PTK-P

VAG HADE® Flap Valve PTK-P
Waste water
PN 0,5 - DN 150...600

Slanted seat for gravity lines for PVC- and PE-HD pipes

Technical information see:
 KAT-A 2443-PTK-P



VAG HADE® Обратный клапан PTK-BS
Сточные воды
PN 0,5 - Ду (DN) 300...1000

наклонное седло для безнапорной трубы, укрепленное на стене бетонной трубы

Смотрите техническую информацию:
 KAT-A 2443-PTK-BS

VAG HADE® Flap Valve PTK-BS
Waste water
PN 0,5 - DN 300...1000

Slanted seat for gravity lines for insertion into concrete pipes

Technical information see:
 KAT-A 2443-PTK-BS

VAG HADE® Обратный клапан PTK-F
Сточные воды
PN 0,5 - Ду (DN) 150...1000
 наклонное седло для безнапорной
 трубы с фланцем

Смотрите техническую информацию:
 KAT-A 2443-PTK-F

VAG HADE® Flap Valve PTK-F
Waste water
PN 0,5 - DN 150...1000
Slanted seat for gravity lines with flange

*Technical information see:
 KAT-A 2443-PTK-F*



VAG HADE® Обратный клапан PWK-F
Сточные воды
PN 0,5 - Ду (DN) 150...1000
 наклонное седло для напорной трубы
 с фланцем

Смотрите техническую информацию:
 KAT-A 2443-PWK-F

VAG HADE® Flap Valve PWK-F
Waste water
PN 0,5 - DN 150...1000
*Slanted seat for pump pressure lines
 with flange*

*Technical information see:
 KAT-A 2443-PWK-F*





VAG EKN® Поворотной затвор
Вода
Ру 6/10/16/25/40 - Ду (DN) 150...4000
 эпоксид

VAG EKN® Butterfly Valve
Water
PN 6/10/16/25/40 - DN 150...4000
 epoxy

Смотрите техническую информацию:
 KAT-A 1310-EW

Technical information see:
 KAT-A 1310-EW



VAG EKN® Поворотной затвор
Вода
Ру 10/16 - Ду (DN) 200...1200
 короткая строительная длина F16 -
 эпоксид

VAG EKN® Butterfly Valve
Water
PN 10/16 - DN 200...1200
 short pattern F16 - epoxy

Смотрите техническую информацию:
 KAT-A 1319-EW

Technical information see:
 KAT-A 1319-EW



VAG EKN® Поворотной затвор,
сварной из стали
Вода
Ру 6/10/16/25/40 - Ду (DN) 150...4000
 длинная строительная длина -
 эпоксид

VAG EKN® Butterfly Valve, welded
steel type
Water
PN 6/10/16/25/40 - DN 150...4000
 epoxy

Смотрите техническую информацию:
 KAT-A 1312-St-EW

Technical information see:
 KAT-A 1312-St-EW



VAG EKN® Поворотной затвор
Вода
Ру 10/16 - Ду (DN) 150...1200
 частично эмаль

VAG EKN® Butterfly Valve
Water
PN 10/16 - DN 150...1200
 partly enamelled

Смотрите техническую информацию:
 KAT-A 1311-EmW

Technical information see:
 KAT-A 1311-EmW



VAG EKN® Поворотной затвор
Вода
Ру 10/16 - Ду (DN) 150...1200
 эмаль

VAG EKN® Butterfly Valve
Water
PN 10/16 - DN 150...1200
 fully enamelled

Смотрите техническую информацию:
 KAT-A 1311-V-EmW

Technical information see:
 KAT-A 1311-V-EmW

VAG EKN® Поворотной затвор
Газ
PN 10/16 - Ду (DN) 150...1200
 эпексид

Смотрите техническую информацию:
 KAT-A 1310-EG

VAG EKN® Butterfly Valve
Gas
PN 10/16 - DN 150...1200
 epoxy

Technical information see:
 KAT-A 1310-EG

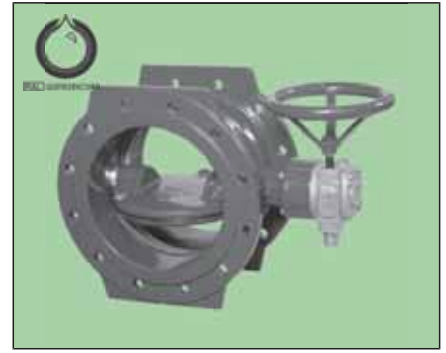

VAG EKN® Поворотной затвор,
внутри вулканизирован
Морская вода
PN 6/10/16/25/40 - Ду (DN) 150...4000
 эпексид

Смотрите техническую информацию:
 KAT-A 1314-Gum

VAG EKN® Butterfly Valve,
rubber-lined
Sea water
PN 6/10/16/25/40 - DN 150...4000
 epoxy

Technical information see:
 KAT-A 1314-Gum



VAG EKN® Поворотной затвор, MT
тип, сварной из стали
Вода
PN 10/16/25 - Ду (DN) 150...1200
 длинная строительная длина - горячая
 вода до 150°C

Смотрите техническую информацию:
 KAT-A 1315-MT-St

VAG EKN® Butterfly Valve, MT type,
steel-welded
Water
PN 10/16/25 - DN 150...1200
 hot water up to 150°C

Technical information see:
 KAT-A 1315-MT-St



VAG EKN® Поворотной затвор, MTG
тип, сварной из стали
Вода
PN 10/16/25 - Ду (DN) 150...1200
 длинная строительная длина - горячая
 вода до 200°C

Смотрите техническую информацию:
 KAT-A 1315-MTG-St

VAG EKN® Butterfly Valve, MTG type,
steel-welded
Water
PN 10/16/25 - DN 150...1200
 hot water up to 200°C

Technical information see:
 KAT-A 1315-MTG-St



VAG EKN® Поворотной затвор, MT
тип, из чугуна
Вода
PN 10/16/25 - Ду (DN) 150...1200
 горячая вода до 150°C

Смотрите техническую информацию:
 KAT-A 1316-MT-Gu

VAG EKN® Butterfly Valve, MT type,
cast iron
Water
PN 10/16/25 - DN 150...1200
 hot water up to 150°C

Technical information see:
 KAT-A 1316-MT-Gu





VAG EKN® Поворотной затвор, MTG тип, из чугуна
Вода
Ру 10/16/25 - Ду (DN) 150...1200
 горячая вода до 200°C

VAG EKN® Butterfly Valve, MTG type, cast iron
Water
PN 10/16/25 - DN 150...1200
 hot water up to 200°C

Смотрите техническую информацию:
 KAT-A 1316-MTG-Gu

Technical information see:
 KAT-A 1316-MTG-Gu



VAG CEREX® 300-L Поворотной затвор
Вода
Ру 10/16 - Ду (DN) 50...600
 диск нерж. сталь - Lug-тип

VAG CEREX® 300-L Butterfly Valve
Water
PN 10/16 - DN 50...600
 disk made of stainless steel - lug-type

Смотрите техническую информацию:
 KAT-A 1331-W_CEREX300-L

Technical information see:
 KAT-A 1331-W-Lug



VAG CEREX® 300-W Поворотной затвор
Вода
Ру 10/16 - Ду (DN) 50...600
 диск нерж. сталь - Wafer-тип

VAG CEREX® 300-W Butterfly Valve
Water
PN 10/16 - DN 50...600
 disk made of stainless steel - wafer-type

Смотрите техническую информацию:
 KAT-A 1331-W_CEREX300-W

Technical information see:
 KAT-A 1331-W-Wafer



VAG CEREX® 300-L Поворотной затвор
Вода
Ру 10/16 - Ду (DN) 50...600
 диск чугун - Lug-тип

VAG CEREX® 300-L Butterfly Valve
Water
PN 10/16 - DN 50...600
 disk made of cast iron - lug-type

Смотрите техническую информацию:
 KAT-A 1331-W-Gu_CEREX300-L

Technical information see:
 KAT-A 1331-W-Gu-Lug



VAG CEREX® 300-W Поворотной затвор
Вода
Ру 10/16 - Ду (DN) 50...600
 диск чугун - Wafer-тип

VAG CEREX® 300-W Butterfly Valve
Water
PN 10/16 - DN 50...600
 disk made of cast iron - wafer-type

Смотрите техническую информацию:
 KAT-A 1331-W-Gu_CEREX300-W

Technical information see:
 KAT-A 1331-W-Gu-Wafer

VAG CEREX® 300-L Поворотной затвор
Сточные воды
Ру 10/16 - Ду (DN) 50...600
 диск нерж. сталь - Lug-тип

Смотрите техническую информацию:
 KAT-A 1331-A_CEREX300-L

VAG CEREX® 300-L Butterfly Valve
Waste water
PN 10/16 - DN 50...600
 disk made of stainless steel - lug-type

Technical information see:
 KAT-A 1331-A-Lug



VAG CEREX® 300-W Поворотной затвор
Сточные воды
Ру 10/16 - Ду (DN) 50...600
 диск нерж. сталь - Wafer-тип

Смотрите техническую информацию:
 KAT-A 1331-A_CEREX300-W

VAG CEREX® 300-W Butterfly Valve
Waste water
PN 10/16 - DN 50...600
 disk made of stainless steel - wafer-type

Technical information see:
 KAT-A 1331-A-Wafer



VAG CEREX® 300-L Поворотной затвор
Сточные воды
Ру 10/16 - Ду (DN) 50...600
 диск чугун - Lug-тип

Смотрите техническую информацию:
 KAT-A 1331-A-Gu_CEREX300-L

VAG CEREX® 300-L Butterfly Valve
Waste water
PN 10/16 - DN 50...600
 disk made of cast iron - lug-type

Technical information see:
 KAT-A 1331-A-Gu-Lug



VAG CEREX® 300-W Поворотной затвор
Сточные воды
Ру 10/16 - Ду (DN) 50...600
 диск чугун - Wafer-тип

Смотрите техническую информацию:
 KAT-A 1331-A-Gu_CEREX300-W

VAG CEREX® 300-W Butterfly Valve
Waste water
PN 10/16 - DN 50...600
 disk made of cast iron - wafer-type

Technical information see:
 KAT-A 1331-A-Gu-Wafer



VAG CEREX® 300-L Поворотной затвор
Газ
Ру 16 - Ду (DN) 50...300
 диск нерж. сталь - Lug-тип

Смотрите техническую информацию:
 KAT-A 1331-G_CEREX300-L

VAG CEREX® 300-L Butterfly Valve
Gas
PN 16 - DN 50...300
 disk made of stainless steel - lug-type

Technical information see:
 KAT-A 1331-G-Lug





VAG CEREX® 300-W Поворотной затвор
Газ
PN 16 - Ду (DN) 50...300
диск нерж. сталь - Wafer-тип

Смотрите техническую информацию:
KAT-A 1331-G_CEREX300-W

VAG CEREX® 300-W Butterfly Valve
Gas
PN 16 - DN 50...300
disk made of stainless steel - wafer-type

Technical information see:
KAT-A 1331-G-Wafer



VAG CEREX® 300-L Поворотной затвор
Газ
PN 16 - Ду (DN) 50...300
диск чугун - Lug-тип

Смотрите техническую информацию:
KAT-A 1331-G-Gu_CEREX300-L

VAG CEREX® 300-L Butterfly Valve
Gas
PN 16 - DN 50...300
disk made of cast iron - lug-type

Technical information see:
KAT-A 1331-G-Gu-Lug



VAG CEREX® 300-W Поворотной затвор
Газ
PN 16 - Ду (DN) 50...300
диск чугун - Wafer-тип

Смотрите техническую информацию:
KAT-A 1331-G-Gu_CEREX300-W

VAG CEREX® 300-W Butterfly Valve
Gas
PN 16 - DN 50...300
disk made of cast iron - wafer-type

Technical information see:
KAT-A 1331-G-Gu-Wafer

VAG DUOJET® Вантуз
Вода
PN 10/16/25/40 - Ду (DN) 50...200
 однокамерный - вариант

Смотрите техническую информацию:
 KAT-A 1912

VAG DUOJET® Automatic Air Valve
Water
PN 10/16/25/40 - DN 50...200
 Single-chamber type

Technical information see:
 KAT-A 1912



VAG DUOJET®-S Вантуз
Вода
PN 10/16 - Ду (DN) 50...200
 однокамерный - вариант с затвором

Смотрите техническую информацию:
 KAT-A 1912-S

VAG DUOJET®-S Automatic Air Valve
Water
PN 10/16 - DN 50...200
 Single-chamber type incl. shut-off valve

Technical information see:
 KAT-A 1912-S



VAG DUOJET® Anti-Surge Вантуз
Вода
PN 10/16 - Ду (DN) 50...200
 с точностью рассчитанной блендой

Смотрите техническую информацию:
 KAT-A 1918

VAG DUOJET® Anti-Surge Air Valve
Water
PN 10/16 - DN 50...200
 with customized orifice plate

Technical information see:
 KAT-A 1918



VAG TWINJET® Вантуз
Вода
PN 10/16/25 - Ду (DN) 50...300
 двухкамерный - вариант

Смотрите техническую информацию:
 KAT-A 1916

VAG TWINJET® Automatic Air Valve
Water
PN 10/16/25 - DN 50...300
 Double-chamber type

Technical information see:
 KAT-A 1916



VAG TWINJET®-S Вантуз
Вода
PN 10/16 - Ду (DN) 50...300
 двухкамерный - вариант с затвором

Смотрите техническую информацию:
 KAT-A 1915

VAG TWINJET®-S Automatic Air Valve
Water
PN 10/16 - DN 50...300
 Double-chamber type incl. butterfly valve

Technical information see:
 KAT-A 1915





VAG BEV-E Вантуз
 Вода
 Ру 16/25
 однокамерный - вариант

VAG BEV-E Automatic Air Valve
 Water
 PN 16/25
 Single-chamber type

Смотрите техническую информацию:
 KAT-A 1943

Technical information see:
 KAT-A 1943



VAG BEV Комплект вантуза
 Вода
 Ру 16 - Ду (DN) 80
 однокамерный - вариант

VAG BEV Automatic Air Valve
 Water
 PN 16 - DN 80
 Single-chamber type

Смотрите техническую информацию:
 KAT-A 1914

Technical information see:
 KAT-A 1914



VAG BAIO® BEV Комплект вантуза
 Вода
 Ру 16 - Ду (DN) 80
 однокамерный - вариант

VAG BAIO® BEV Venting Set
 Water
 PN 16 - DN 80
 Single-chamber type

Смотрите техническую информацию:
 KAT-A 1914-BAIO

Technical information see:
 KAT-A 1914-BAIO



VAG Тарельчатый вантуз
 Вода
 Ру 10/16/25 - Ду (DN) 300...800

VAG Spring-Loaded Air Valve
 Water
 PN 10/16/25 - DN 300...800

Смотрите техническую информацию:
 KAT-A 1913

Technical information see:
 KAT-A 1913



VAG FLOWJET® PE Вантуз
 Сточные воды
 Ру 10/16 - Ду (DN) 50...200
 однокамерный - вариант

VAG FLOWJET® PE Automatic Air Valve
 Waste water
 PN 10/16 - DN 50...200
 Single-chamber type

Смотрите техническую информацию:
 KAT-A 1917

Technical information see:
 KAT-A 1917

VAG RIKO® Плунжерный регулирующий клапан
Вода
PN 10/16/25/40 - Ду (DN) 150...1600
 монолитный корпус, с маховиком

Смотрите техническую информацию:
 KAT-A 2014

VAG RIKO® Plunger Valve
Water
PN 10/16/25/40 - DN 150...1600
one-piece body, with handwheel

Technical information see:
 KAT-A 2014



VAG RIKO® Плунжерный регулирующий клапан
Вода
PN 10/16/25/40 - Ду (DN) 150...2000
 монолитный корпус, с электрическим приводом

Смотрите техническую информацию:
 KAT-A 2014

VAG RIKO® Plunger Valve
Water
PN 10/16/25/40 - DN 150...2000
one-piece body, with electric actuator

Technical information see:
 KAT-A 2014-EA



VAG PICO® Мембранный регулятор
Вода
PN 10/16/25 - Ду (DN) 50...600

Смотрите техническую информацию:
 KAT-A 2031

VAG PICO® Diaphragm Valve
Water
PN 10/16/25 - DN 50...600

Technical information see:
 KAT-A 2031



VAG DURA Регулирующий вентиль
Вода
PN 16/25 - Ду (DN) 40...150
 с маховиком

Смотрите техническую информацию:
 KAT-A 2041

VAG DURA Control Valve
Water
PN 16/25 - DN 40...150
with handwheel

Technical information see:
 KAT-A 2041-HR



VAG DURA Регулирующий вентиль
Вода
PN 16/25 - Ду (DN) 40...150
 с электрическим приводом

Смотрите техническую информацию:
 KAT-A 2041

VAG DURA Control Valve
Water
PN 16/25 - DN 40...150
with electric actuator

Technical information see:
 KAT-A 2041-EA





**VAG DURA SV Регулирующий
вентиль с фланцами на трубе**
Вода
Ру 16 - Ду (DN) 40...150
с управляемым поплавком

**VAG DURA SV Control Valve, pipeline
flange**
Water
PN 16 - DN 40...150
with float actuating system

Смотрите техническую информацию:
КАТ-A 2042-R

Technical information see:
КАТ-A 2042-R



**VAG DURA SV Регулирующий
вентиль с фланцем на крышке**
Вода
Ру 16 - Ду (DN) 40...150
с управляемым поплавком

**VAG DURA SV Control Valve, cover
flange**
Water
PN 16 - DN 40...150
with float actuating system

Смотрите техническую информацию:
КАТ-A 2042-D

Technical information see:
КАТ-A 2042-D



**VAG DURA SV Регулирующий
вентиль с коробкой на фланце**
Вода
Ру 16 - Ду (DN) 40...150

**VAG DURA SV Control Valve, body
flange**
Water
PN 16 - DN 40...150

Смотрите техническую информацию:
КАТ-A 2042-G

Technical information see:
КАТ-A 2042-G



**VAG SAV Поплавочный выходной
клапан**
Вода
Ру 10/16 - Ду (DN) 40...500
с управляемым поплавком

VAG SAV Float Outlet Valve
Water
PN 10/16 - DN 40...500
actuated by float

Смотрите техническую информацию:
КАТ-A 2012

Technical information see:
КАТ-A 2012



**VAG KSS Конический струйный
затвор**
Вода
Ру 6/10/16 - Ду (DN) 400...2000

VAG KSS Hollow-Jet Discharge Valve
Water
PN 6/10/16 - DN 400...2000

Смотрите техническую информацию:
КАТ-A 2011

Technical information see:
КАТ-A 2011

VAG FES Фильтр DIN 3247

Вода

Ду (DN) 40...400

без обратного клапана, с фланцевым соединением, фильтр из стальных листов

Смотрите техническую информацию:
KAT-A 2110-FI-B

VAG FES Strainer Basket DIN 3247

Water

DN 40...400

without non-return valve, with flange connection, basket made of steel

Technical information see:
KAT-A 2110-FI-B



VAG FES Фильтр DIN 3247

Вода

Ду (DN) 40...300

без обратного клапана, с фланцевым соединением, фильтр из нерж. стали

Смотрите техническую информацию:
KAT-A 2110-FI-E

VAG FES Strainer Basket DIN 3247

Water

DN 40...300

without non-return valve, with flange connection, basket made of steel

Technical information see:
KAT-A 2110-FI-E



VAG FES Фильтр DIN 3247

Вода

Ду (DN) 40...300

без обратного клапана, со штепсельным соединением, фильтр из стальных листов

Смотрите техническую информацию:
KAT-A 2110-P-B

VAG FES Strainer Basket DIN 3247

Water

DN 40...300

without non-return valve, with plug-type connection, basket made of steel

Technical information see:
KAT-A 2110-P-B



VAG FES Фильтр DIN 3247

Вода

Ду (DN) 40...300

без обратного клапана, со штепсельным соединением, фильтр из нерж. стали

Смотрите техническую информацию:
KAT-A 2110-P-E

VAG FES Strainer Basket DIN 3247

Water

DN 40...300

without non-return valve, with plug-type connection, basket made of steel

Technical information see:
KAT-A 2110-P-E



VAG FUV Фильтр DIN 3259

Вода

PN 6 - Ду (DN) 40...400

с обратным клапаном, уплотнение резина/чугун

Смотрите техническую информацию:
KAT-A 2110-Gum-G

VAG FUV Strainer Basket DIN 3259

Water

PN 6 - DN 40...400

with non-return valve, rubber/cast-iron sealing

Technical information see:
KAT-A 2110-Gum-G





VAG FUV Фильтр DIN 3259

Вода

Ру 6 - Ду (DN) 40...400

с обратным клапаном, уплотнение резина/латунь

Смотрите техническую информацию: КАТ-А 2110-Gum-M

VAG FUV Strainer Basket DIN 3259

Water

PN 6 - DN 40...400

with non-return valve, rubber/brass sealing

Technical information see: КАТ-А 2110-Gum-M



VAG FUV Фильтр DIN 3259

Вода

Ру 10 - Ду (DN) 40...400

с обратным клапаном, уплотнение латунь/латунь

Смотрите техническую информацию: КАТ-А 2110-M-M

VAG FUV Strainer Basket DIN 3259

Water

PN 10 - DN 40...400

with non-return valve, brass/brass sealing

Technical information see: КАТ-А 2110-M-M



VAG Фильтр грязеуловитель

Вода

Ру 10/16 - Ду (DN) 15...300

с одинарной сеткой

Смотрите техническую информацию: КАТ-А 2260

VAG Strainer (Dirt Trap)

Water

PN 10/16 - DN 15...300

with single strainer

Technical information see: КАТ-А 2260



VAG Фильтр грязеуловитель

Вода

Ру 10/16 - Ду (DN) 15...300

с одинарной сеткой и дренажной пробкой

Смотрите техническую информацию: КАТ-А 2260-P

VAG Strainer (Dirt Trap)

Water

PN 10/16 - DN 15...300

with single strainer and draining plug

Technical information see: КАТ-А 2260-P



VAG FLEXINOX® Монтажная

вставка, фиксирована

Вода

Ру 10/16 - Ду (DN) 80...1200

со сквозными резьбовыми болтами на обоих концах, фланцы нерж. сталь

Смотрите техническую информацию: КАТ-А 5014-b-E

VAG FLEXINOX® Dismantling Joint, rigid

Water

PN 10/16 - DN 80...1200

with threaded anchor bolts through both ends, flanges made of stainless steel

Technical information see: КАТ-А 5014-b-E

VAG FLEXINOX® Монтажная вставка, фиксирована

Вода

Ру 10/16 - Ду (DN) 80...1200

со сквозными резьбовыми болтами на одном конце, фланцы нерж. сталь

Смотрите техническую информацию:
KAT-A 5014-e-E

VAG FLEXINOX® Dismantling Joint, rigid

Water

PN 10/16 - DN 80...1200

with continuous threaded anchor bolts on one side, flanges made of stainless steel

Technical information see:
KAT-A 5014-e-E

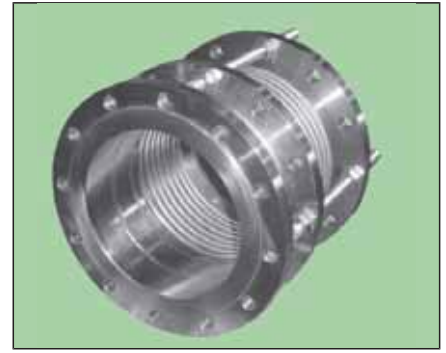

VAG FLEXINOX® Монтажная вставка, фиксирована

Вода

Ру 10/16 - Ду (DN) 80...1200

со сквозными резьбовыми болтами на обоих концах, фланцы сталь - эпоксид

Смотрите техническую информацию:
KAT-A 5014-b-S

VAG FLEXINOX® Dismantling Joint, rigid

Water

PN 10/16 - DN 80...1200

with threaded anchor bolts through both ends, flanges made of steel - epoxy

Technical information see:
KAT-A 5014-b-S



VAG FLEXINOX® Монтажная вставка, фиксирована

Вода

Ру 10/16 - Ду (DN) 80...1200

со сквозными резьбовыми болтами на одном конце, фланцы сталь - эпоксид

Смотрите техническую информацию:
KAT-A 5014-e-S

VAG FLEXINOX® Dismantling Joint, rigid

Water

PN 10/16 - DN 80...1200

with continuous threaded anchor bolts on one side, flanges made of steel - epoxy

Technical information see:
KAT-A 5014-e-S



VAG FLEXINOX® Монтажная вставка, не фиксирована

Вода

Ру 10/16 - Ду (DN) 80...1200

фланцы сталь- эпоксид

Смотрите техническую информацию:
KAT-A 5014-nf-S

VAG FLEXINOX® Dismantling Joint, non-rigid

Water

PN 10/16 - DN 80...1200

flanges made of steel - epoxy

Technical information see:
KAT-A 5014-nf-S



VAG FLEXINOX® Монтажная вставка, не фиксирована

Вода

Ру 10/16 - Ду (DN) 80...1200

фланцы нерж. сталь

Смотрите техническую информацию:
KAT-A 5014-nf-E

VAG FLEXINOX® Dismantling Joint, non-rigid

Water

PN 10/16 - DN 80...1200

flanges made of stainless steel

Technical information see:
KAT-A 5014-nf-E





VAG Монтажная вставка, фиксирована
Вода
PN 10/16/25 - Ду (DN) 40...1600
 со сквозными резьбовыми болтами на обоих концах, сталь сварной вар.
 - эпоксид

Смотрите техническую информацию:
 KAT-A 5010-b-E

VAG Dismantling Joint, rigid Water
PN 10/16/25 - DN 40...1600
 with continuous threaded anchor bolts on both sides, welded steel - epoxy

Technical information see:
 KAT-A 5010-b-E



VAG Монтажная вставка, фиксирована
Вода
PN 10/16 - Ду (DN) 40...1600
 со сквозными резьбовыми болтами на одном конце, сталь сварной вар.
 - эпоксид

Смотрите техническую информацию:
 KAT-A 5010-e-E

VAG Dismantling Joint, rigid Water
PN 10/16 - DN 40...1600
 with continuous threaded anchor bolts on one side, welded steel - epoxy

Technical information see:
 KAT-A 5010-e-E



VAG TELEMATX® KLICK-FIX шток
нерж. сталь
Вода, Сточные воды, Газ

для VAG Задвижек

Смотрите техническую информацию:
 KAT-A 5412-E-KI-A

VAG TELEMATX® KLICK-FIX Stem Extension
stainless steel
Water, Waste water, Gas

for VAG gate valves

Technical information see:
 KAT-A 5412-E-KI-A



VAG TELEMATX® KLICK-FIX шток
нерж. сталь
Вода, Сточные воды, Газ

для VAG Арматуры для домового подключения

Смотрите техническую информацию:
 KAT-A 5412-E-KI-H

VAG TELEMATX® KLICK-FIX Stem Extension
stainless steel
Water, Waste water, Gas

for VAG house connection valves

Technical information see:
 KAT-A 5412-E-KI-H



VAG TELEMATX® Шток
нерж. сталь
Вода, Сточные воды, Газ

для VAG Задвижек

Смотрите техническую информацию:
 KAT-A 5412-E-A

VAG TELEMATX® Stem Extension
stainless steel
Water, Waste water, Gas

for VAG gate valves

Technical information see:
 KAT-A 5412-E-A

**VAG TELEMAT[®] Шток
нерж. сталь
Вода, Сточные воды, Газ**

для VAG Арматуры для домового
подключения

Смотрите техническую информацию:
KAT-A 5412-E-H

**VAG TELEMAT[®] Stem Extension
stainless steel
Water, Waste water, Gas**

for VAG house connection valves

Technical information see:
KAT-A 5412-E-H



**VAG TELEMAT[®] VARIFIX шток
нерж. сталь
Вода, Сточные воды, Газ**

для VAG Задвижек

Смотрите техническую информацию:
KAT-A 5412-E-Va-A

**VAG TELEMAT[®] VARIFIX Stem
Extension
stainless steel
Water, Waste water, Gas**

for VAG gate valves

Technical information see:
KAT-A 5412-E-Va-A



**VAG TELEMAT[®] KLIКK-FIX шток
горячеоцинкованный
Вода, Сточные воды, Газ**

для VAG Задвижек

Смотрите техническую информацию:
KAT-A 5412-FV-KI-A

**VAG TELEMAT[®] KLIКK-FIX Stem
Extension
hot-galvanised
Water, Waste water, Gas**

for VAG gate valves

Technical information see:
KAT-A 5412-FV-KI-A



**VAG TELEMAT[®] KLIКK-FIX шток
горячеоцинкованный
Вода, Сточные воды, Газ**

для VAG Арматуры для домового
подключения

Смотрите техническую информацию:
KAT-A 5412-FV-KI-H

**VAG TELEMAT[®] KLIКK-FIX Stem
Extension
hot-galvanised
Water, Waste water, Gas**

for VAG house connection valves

Technical information see:
KAT-A 5412-FV-KI-H



**VAG TELEMAT[®] Шток
горячеоцинкованный
Вода, Сточные воды, Газ**

для VAG Задвижек

Смотрите техническую информацию:
KAT-A 5412-FV-A

**VAG TELEMAT[®] Stem Extension
hot-galvanised
Water, Waste water, Gas**

for VAG gate valves

Technical information see:
KAT-A 5412-FV-A





**VAG TELEMAX® Шток
горячеоцинкованный
Вода, Сточные воды, Газ**

для VAG Арматуры для домового
подключения

Смотрите техническую информацию:
KAT-A 5412-FV-H

**VAG TELEMAX® Stem Extension
hot-galvanised
Water, Waste water, Gas**

for VAG house connection valves

Technical information see:
KAT-A 5412-FV-H



**VAG TELEMAX® VARIFIX шток
горячеоцинкованный
Вода, Сточные воды, Газ**

для VAG Задвижек

Смотрите техническую информацию:
KAT-A 5412-FV-Va-A

**VAG TELEMAX® VARIFIX Stem
Extension
hot-galvanised
Water, Waste water, Gas**

for VAG gate valves

Technical information see:
KAT-A 5412-FV-Va-A



**VAG Ковер
Вода**

из чугуна, DIN DVGW
сертифицирован

Смотрите техническую информацию:
KAT-A 5310

**VAG Surface Box
Water**

made of cast iron, tested to DIN DVGW

Technical information see:
KAT-A 5310



**VAG ROTAG® Дистанционная
система управления
Вода**

для управления арматурой в
сооружениях и шахтах

Смотрите техническую информацию:
KAT-A 5552

**VAG ROTAG® Remote Controls
Water**

for the operation of valves in plants and
chambers

Technical information see:
KAT-A 5552



**VAG ROTOP® Электрический
привод
Вода**

переносной электрический привод
для управления арматурой

Смотрите техническую информацию:
KAT-A 5551

**VAG ROTOP® Electric Drive
Water**

Portable electric actuator for the
operation of valves

Technical information see:
KAT-A 5551

**VAG SERIO[®]plus Индикатор
положения
Вода**

индикатор положения для арматуры в
сооружениях

Смотрите техническую информацию:
KAT-A 5454

**VAG SERIO[®]plus Position Indicator
Water**

*Position indicator for valves installed in
plants*

*Technical information see:
KAT-A 5454*



www.vag-group.com
info@vag-group.com

